



AND
EVERYTHING
FLOWS

NEXT **VALVE**
GENERATION
TYP 251GR



Das 251GR ist Teil der innovativen Ventilbauart SMS von SAMSON, die für höchste Anforderungen in Prozessanwendungen entwickelt wurde. Ihr modularer Aufbau nach dem Baukastenprinzip vereinfacht Instandhaltung und Service. Nachrüstungen sind selbst nach dem Einbau in die Rohrleitung möglich.

Ausgewählte Anwendungen:

- Chemie
- Petrochemie
- Öl und Gas
- Spezielle Anwendungen

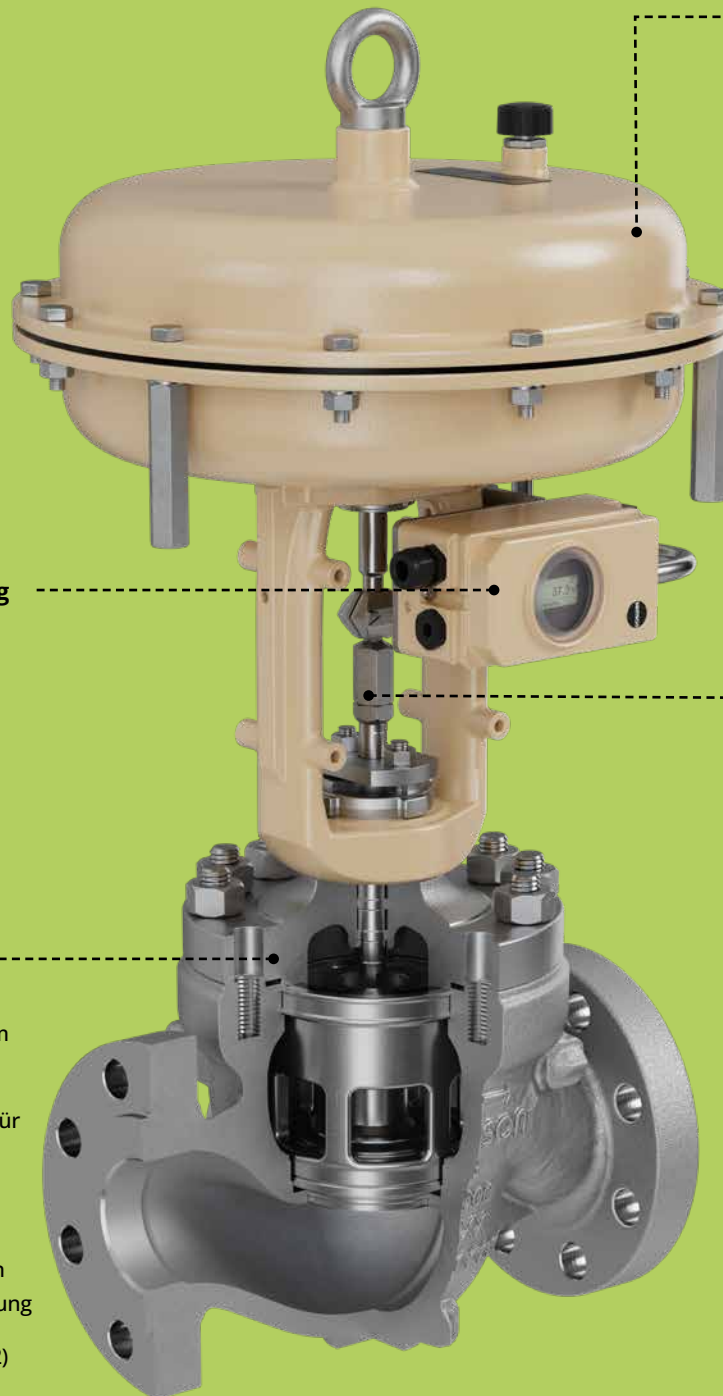

Optimierte Anlagenintegration

- Rollmembran vereinfacht Instandhaltung und minimiert betriebsbedingten Verschleiß
- Sehr geringer Luftverlust nach außen
- Niedrigere Einbauhöhe

Unkomplizierte Einbindung

- Kommunikationsfähige Stellungsregler mit automatischer Initialisierung
- Optionaler Direktanbau für einfache Montage

Ein neuer Maßstab in der Ventiltechnik

- Balg im eingebauten Ventil austauschbar (einfache Instandhaltung)
- Größerer Führungstangendurchmesser für bessere Stabilität und zur Reduzierung von Schall und Verschleiß
- PTFE- und Graphit-Packungen
- Emissionsarme Packungen

Modulares Baukastenprinzip

- Ein Gehäuse mit geschraubtem oder geklemmtem Sitz bzw. Cage-Garnitur
- Optimierter Strömungskanal für verbesserten Volumenstrom
- Garnituren im Feld tauschbar
- Nachrüstbare Garnituren zur Geräuschminderung und für kritische Betriebsbedingungen
- Hochtemperatur-Druckentlastung für Leckage-Klasse V (DIN EN 60534-4/ANSI FCI 70-2)

Technische Daten	
Nennweite	DN 15 bis 200/NPS ½ bis 8
Nenndruck	PN 16 bis 160/Class 150 bis 900
Temperaturen	-50 bis +550 °C/-58 bis +1022 °F
Gehäusewerkstoff	Stahlguss (1.0619/A216 WC, 1.7357/A217 WC6), korrosionsfester Stahlguss (1.4408/A351 CF8M)
K _{vs} -Werte C _v -Werte	0,26 bis 720 0,3 bis 835
Leckage-Klasse nach DIN EN 60534-4/ANSI FCI 70-2	Standard: IV Für erhöhte Anforderungen: V
Kennlinie	Gleichprozentig · Linear · Mod. linear · Auf/Zu



Mehr Infos auf unserer Webseite.

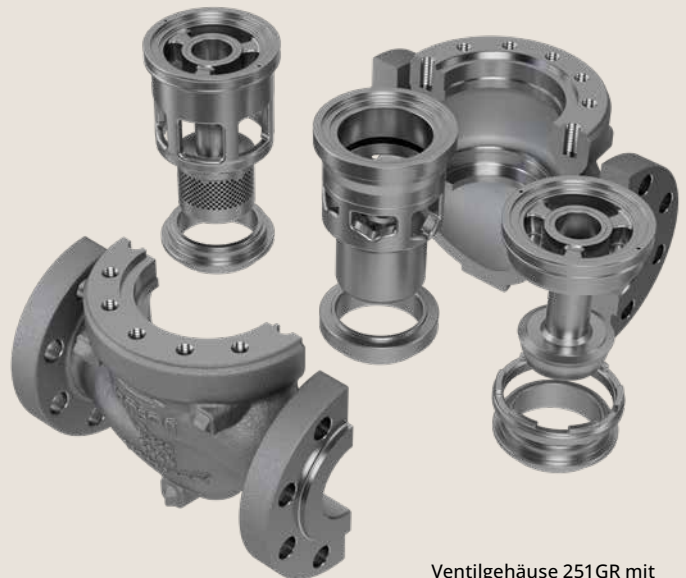

Ventilgehäuse 251GR mit verschiedenen Regelgarnituren

251 GR STEHT FÜR INNOVATIVES VENTILDESIGN

In die Konstruktion des Ventilgehäuses sind 100 Jahre Erfahrung und hochmoderne Simulationen eingeflossen. Zur Validierung dienten von SAMSON selbst entwickelte ML-Algorithmen und strömungsmechanische Simulationen (CFD).

Ziel war ein robustes Ventilgehäuse mit optimierten Strömungseigenschaften und Durchflusskoeffizienten für einen geringeren CO₂-Fußabdruck und eine gesteigerte Energieeffizienz.

Während der Entwicklung wurden Konstruktion und Sicherheit der Bauart SMS ausgiebig geprüft: sie übertreffen die Normanforderungen bei weitem.



AND
EVERYTHING
FLOWS

NEXT VALVE GENERATION

TYP 251GR